

BSZ

Keramikbedarf GmbH



Katalog 08/09

INHALTSVERZEICHNIS



Rohstoffe	4 - 11
Rohstoffe, Ton- und Gesteinsmehle, Fritten	
Hilfsmittel	12 - 14
Glasurhilfsmittel, Sonstige Hilfsmittel	
Gießkeramik - Materialien und Hilfsmittel	15 - 18
Gießtonmehle, Verflüssiger, Flüssiggießmassen, Formenmodellgips, Zubehör	
Tone, plastisch	19 - 29
Tonmassen, Tonmassen England, Porzellanmassen	
Engoben	30 - 32
Engoben, Sinterengoben	
Glasuren	33 - 120
Rakuglasuren, Steingut, Steinzeug, Flüssigglasuren, Redox-Kerox	
Oberflächenveredelung	121 - 131
Metallsalzlösungen, Dekorfarben, Farbkörper, Aufglasurfarben, Edelmetalle, Lüsterfarben, Metallkaltfarben, Hilfsmittel	
Werkzeug	132 - 159
Modellier-, Drehwerkzeug, Dekorationshilfsmittel	
Zubehör	160 - 169
Uhren, Zimmerbrunnenpumpen, Dochte, Dochthalter, Schleifschwämme, Flaschenausgießer, Lampenzubehör, Rakuzangen, Rakuschutzkleidung	
Brennhilfsmittel	170 - 174
Gipsformen	175 - 187
Ränderscheiben	188 - 189
Tischränderscheiben, Standränderscheiben, Modellierböcke	
Kunststoffware	190
Dosen, Eimer	
Präzisionswaagen	191
Spritztechnik	192 - 193
Werkstatteinrichtung	194 - 199
Töpferscheiben, Plattenwalzen, Spritzkabine	
Keramikbrennöfen	200 - 215
Elektrobrennöfen, Rakuöfen	
Ofensteuerungen	216
Sonstiges (mit Preisangaben)	
Pinsel	217 - 251
Speckstein	252 - 264
Specksteine, Werkzeuge	
Bücher	265 - 271
Stichwortverzeichnis	272
Liefer- und Zahlungsbedingungen	275

BRENNHILFSMITTEL

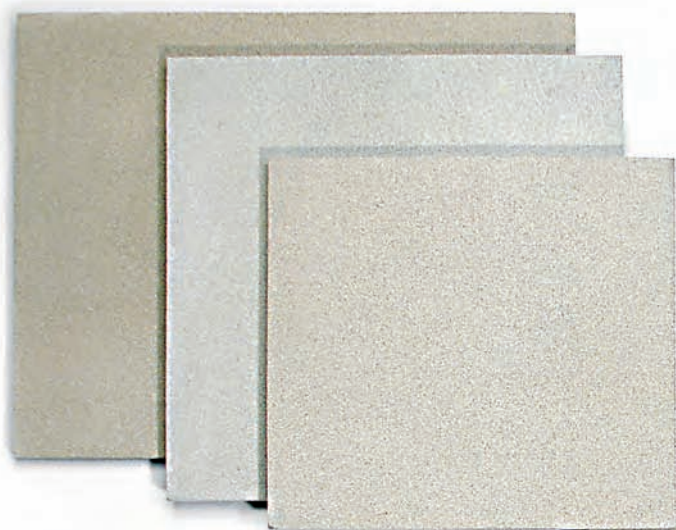

Schamotteplatten Cordierit

eckig, Cordierit M6, bis 1280 °C einsetzbar.

Best. Nr.	Maße in cm
2948	59 x 45 x 2,0
2950	49 x 44 x 1,7
2951	50 x 40 x 1,5
2952	49 x 35 x 1,7
2955	40 x 39 x 1,5
2953	37 x 34 x 1,4
2956	37 x 27 x 1,5
2954	35 x 25 x 1,5
2945	26 x 26 x 1,5

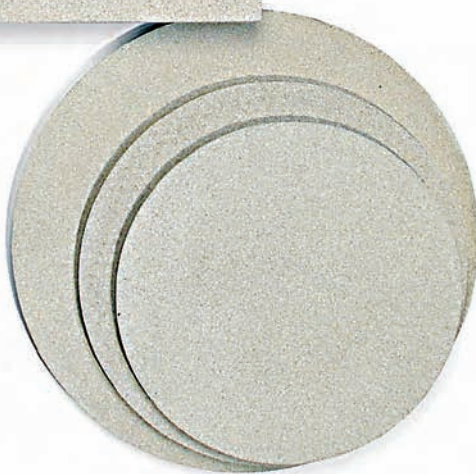

Ofenplatten sollten vor Benutzung unbelastet vorgebrannt werden.

Ofenstützen

für Brenntemperatur bis 1280 °C.

Best. Nr.		
2902	Abschlußstützen	45 ø/ 20 mm H
2903	Stapelstützen	45 ø/ 45 mm H



Stapelrohrstützen

40 mm ø, für Brenntemperatur bis 1300 °C.

Best. Nr.	Maße in cm
2930	50
2931	100
2932	150
2933	200
2934	250
2935	300

Stapelrohrstützen

Mulcorit Stützen, ø 40/25 mm, Brennbereich bis 1350 °C. Schwere Profi-Qualität.

Best. Nr.	Maße in cm
2930A	50
2931A	100
2932A	150
2933A	200
2934A	250
2935A	300



Brennkassette

für 10 Fliesen 15x15 cm oder 15 x 20 cm, bis 1250 °C.

Best. Nr. 2970

Schamotteplatten Cordierit

rund, Cordierit M6, bis 1280 °C einsetzbar.

Best. Nr.	Maße in cm
2957	55 ø / 1,8
2967	52 ø / 1,8
2959	47 ø / 1,5
2958	42 ø / 1,2
2966	38 ø / 1,0
2960	35 ø / 1,0
2961	halb 35 ø / 1,0
2963	31 ø / 1,0



DreifüÙe

für Brenntemperaturen bis 1250 °C.

Best. Nr.

2910/S	001	4/13 mm ø	
2910	01	6/24 mm ø	Karton/ 5600 St.
2911	02	6/33 mm ø	Karton/ 3500 St.
2912	03	6/49 mm ø	Karton/ 1000 St.
2913	04	6/58 mm ø	Karton/ 740 St.
2914	05	6/62 mm ø	Karton/ 350 St.
2915	06	6/77 mm ø	Karton/ 250 St.
2917	07	6/87 mm ø	Karton/ 170 St.
2916	gemischt	6/24-20St., 6/33-20St., 6/49-20St., 6/58-20St., 6/62-20St.	
2916A	gemischt	6/24-15St., 6/33-15St., 6/49-10St., 6/58-10St.	

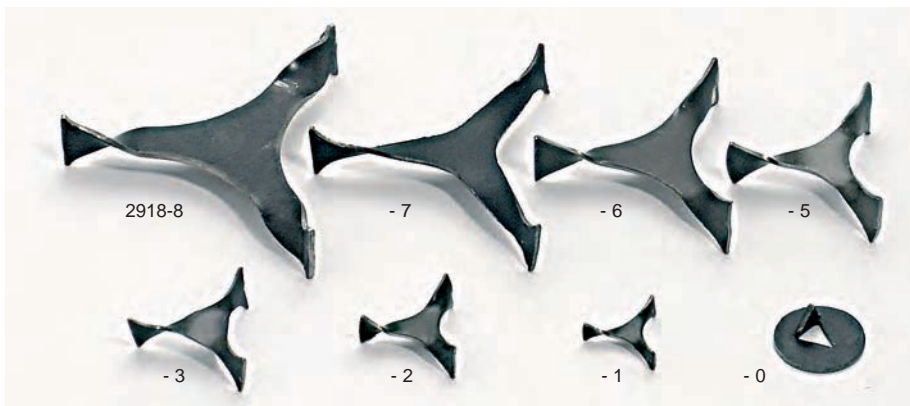

MetalldreifüÙe

Aus hochwertigem Edelstahl gefertigt, schwere Ausführung. Brennbar bis 1250 °C.

Best. Nr.	MaÙe in mm
2918-1	6/25
2918-2	6/30
2918-3	6/35
2918-5	6/50
2918-6	6/60
2918-7	6/75
2918-8	6/85

Metallschenkel

Aus Edelstahl, schwere Ausführung. Brennbar bis 1250 °C.

Best. Nr.	MaÙe in mm
2919-1	6/25
2919-2	6/35
2919-3	6/50
2919-4	6/75

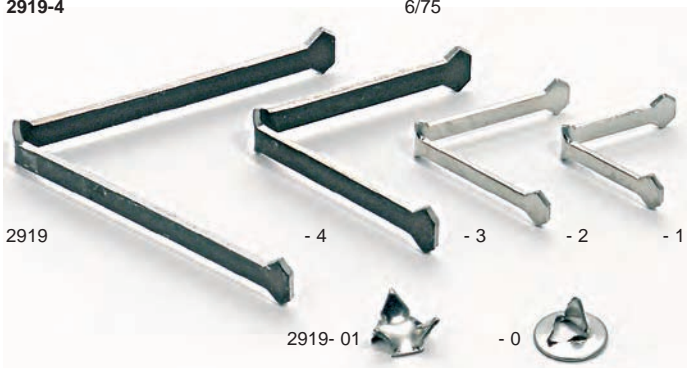

Einzelspitzen

Aus Edelstahl gefertigt, 16 mm ø, 9 mm hoch, brennbar bis 1250 °C.

Best. Nr. **2918-0**

Einzelspitzen

Aus Edelstahl, 16 mm ø, 9 mm hoch, brennbar bis 1250 °C.

Best. Nr. **2919-0**

Minischenke

Aus Edelstahl gefertigt, 15 mm ø, 6 mm hoch, brennbar bis 1250 °C.

Best. Nr. **2919-01**

Dreikantleisten

für Brenntemperatur bis 1250 °C.
Einheit - 100 St.

Best. Nr.	L / H
2920	50/10 mm
2921	39/ 7 mm
2922	32/ 6 mm
2923	33/ 6 mm
2925	gemischt (100 St.) 50 St. - 50/10 mm 50 St. - 39/ 7 mm

MetalldreifüÙe

Aus hochwertigem Edelstahl, schwere Ausführung. Brennbar bis 1250 °C.

Best. Nr.	MaÙe in mm
2924-1	6/25
2924-2	6/35
2924-3	6/50
2924-4	6/65
2924-50	o. Abb. oval gebogen 6/50

Minischenke

Aus hochwertigem Edelstahl, 15 mm ø, 6 mm hoch, brennbar bis 1250 °C.

Best. Nr. **2924-01**

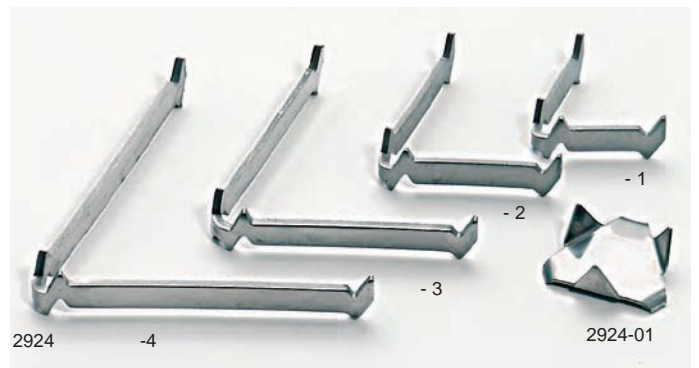

BRENNHILFSMITTEL



Einzelständer

Die Einzelständer aus Stahl sind auch für schwerere Werkstücke geeignet. Besonders schwere Gegenstände und ungleichmäßiges Aufsetzen können zum Verziehen der Ständer führen. Brennbereich bis 1250 °C.

Best. Nr.	Höhe/mm	Verstärkung
2926-3A	115	U-Profil
2926-7A	165	U-Profil
2926-8A	210	U-Profil
2926-9A	270	Rund-Profil

Sparstützen/Brennstäbe

Mit Hilfe der Sparstützen in Kombination mit den Brennstäben aus keramischem Material können Sie Werkstücke, wie z.B. Teller, Türschilder oder kleine Kacheln platzsparend im Ofen stapeln. Ebenso können die Metallstäbe oder der Kanthaldraht mit z.B. Perlen bestückt, in die Sparstützen eingehängt werden. Bis 1150 °C einsetzbar.

Sparstützen

Best. Nr. 2980 76 x 37 x 43 mm

Brennstäbe Keramik

Best. Nr.	ø / L in mm
2981	8/275
2982	8/370
2983	8/410

Metallstäbe 1250 °C

2926	2/200
2938	3/200
2938B	4/200
2937	4/250
2929	2/300
2928	3/300
2928B	4/300
2939	2/500
2936B	3/500
2936	4/500

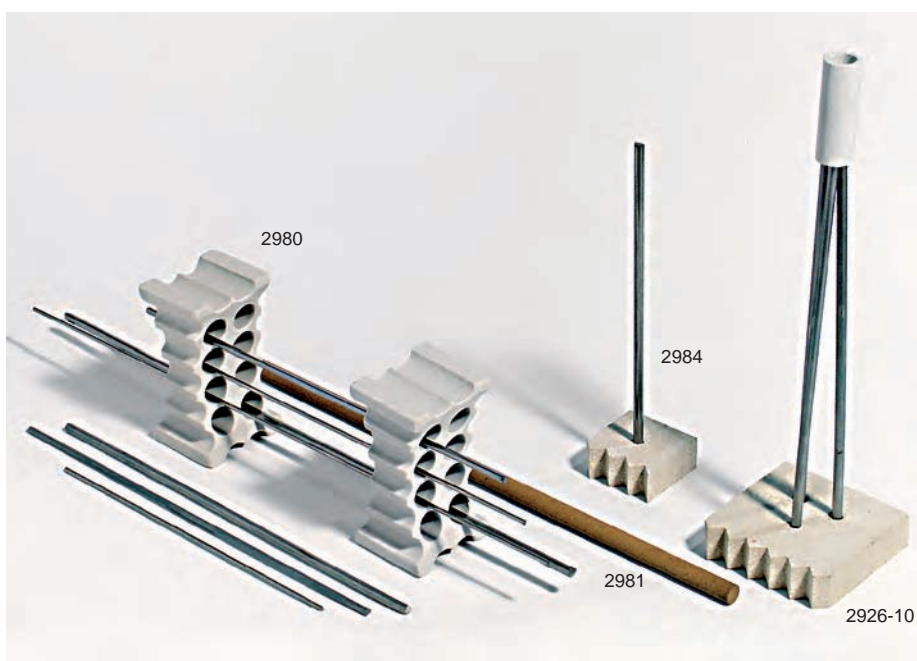

Einzelständer

Die Einzelständer aus Edelstahl sind nur für leichtere Werkstücke geeignet, die unbedingt mittig aufgesetzt werden müssen. Schwere Gegenstände und ungleichmäßiges Aufsetzen führen zum Verziehen der Ständer. Brennbereich bis 1250 °C.

Best. Nr.	Höhe/mm	Verstärkung
2926-3	1/115	1-fach
2926-4	1/155	1-fach



Cordierit Formstein

Formstein mit 4 mm Bohrung, seitlichem Ausschnitt und mit 3 Stäben.

Best. Nr. 2984 33 x 33 x 15mm LxBxH

Einzelstand

Fuß aus Cordierit 60x60x15 mm, mit 3 Bohrungen 4 mm ø. 3 Stäbe aus Edelstahl, 200 mm lang, 4 mm ø und eine Abschlußkappe. Einsatz bis 1250 °C.

Best. Nr. 2926-10

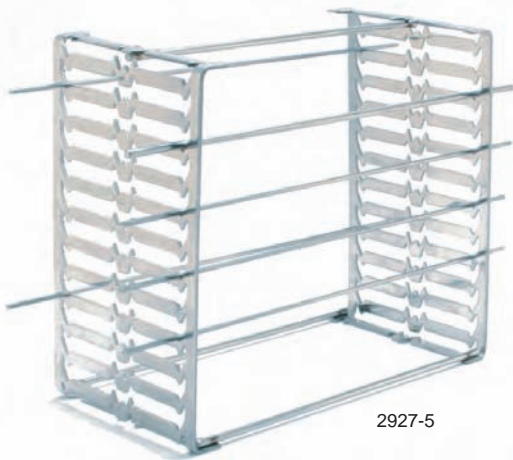

2927-5



2927-7

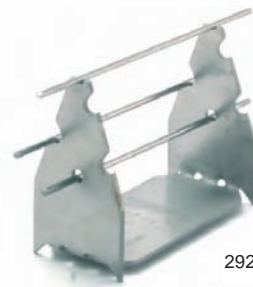

2927-6

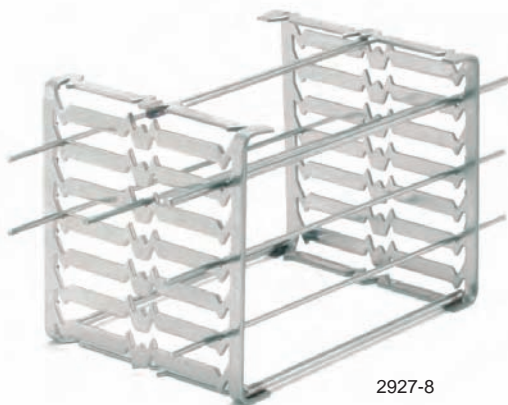

2927-8



2927-3

Mehrfachständer

Die Mehrfachständer aus Metall werden zum Brennen von z.B. Perlen oder Anhängern benutzt. Die Brennstäbe sollten gleichmäßig und nicht zu stark belastet werden um ein Durchhängen zu vermeiden. Lieferung incl. Brennstäbe 20 cm (2927-6 10 cm) lang. \varnothing der Brennstäbe siehe unten.

Best. Nr.	H / L - \varnothing mm
2927-3	100/135-2
2927-5	135/155-2/3
2927-6	55/ 65-2
2927-7	110/150-2/3
2927-8	80/100-2/3

Perlenständer

Gefertigt aus hochwertigem Edelstahl. Die Perlenständer sind hervorragend geeignet zum Brennen von z.B. Anhängern und Perlen. Dabei sollte das Brenngut gleichmäßig auf den Stäben verteilt sein. Lieferung incl. Brennstäbe, 20 cm lang, \varnothing der Stäbe s. u. Brenn-bereich bis 1250 °C.

Best. Nr.	H / L - \varnothing mm
2927	60/120-2
2927-2	90/120-2
2927-11	130/140-3
2927-4	130/140-3



2927-11

2927-4

2927

BRENNHILFSMITTEL

Glockenständer

Glockenständer aus Metall, Brennbereich bis 1250 °C. Sie sind genauso wie die Einzelständer, nur mit nicht zu schweren, mittig aufgesetztem Brenngut zu bestücken.

Best. Nr.	Stand / Höhe mm
2926-0 o. Abb.	4-er / 80
2926-1 o. Abb.	5-er / 80
2926-2	4-er / 110
2926-5	3-er / 110
2926-6	5-er / 60



Bisquitkacheln

zum Bemalen oder Glasieren verwendbar.

Best. Nr.	Größe / St.VE
2985	15x15/44
2987	20x15/33
2989	20x20/25
2988	5x 5/750

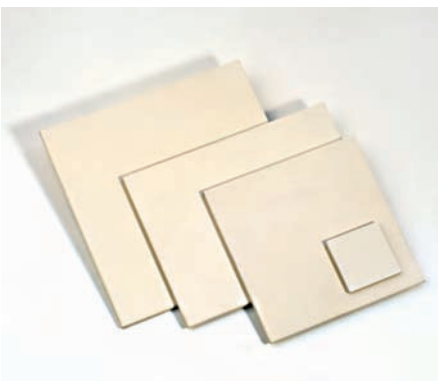

Schamotte hellbrennend

Best. Nr.	ø/ mm
2992-02	0,2
2992-05	0,5
2992-1	1,0
2992-2	2,0

Schamotte schwarzbrennend

Best. Nr.	ø/ mm
2993-05	0,5

Kanthaldraht

Best. Nr.	ø/ mm
2990	1,5
2991	2,0
2993	1,0

Trennmittel

Zum Schutz der Ofenplatten bei Glasurablauf.

Best. Nr. 2999

PTCR-Ringe

Prozess Temperatur Kontrollringe

Die PTCR Ringe ermöglichen eine genaue Ermittlung der Ofenbrenntemperatur unter Berücksichtigung der Temperaturwirkung über die Zeit. Sie lassen sich im Ofen direkt auf der Brennplatte plazieren, so daß die Temperaturverteilung im Ofen bequem bestimmt werden kann. Hierzu empfiehlt sich bei neuen oder ungleichmäßig brennenden Öfen pro Brennplatte einen PTCR Ring zu plazieren. Bei ausgetesteten Öfen reicht die Verwendung eines einzigen PTCR Rings zur Kontrolle der Temperatur. Die Messung erfolgt über die Schwindung des Ringes, die mit einer Digitalschieblehre (Messgenauigkeit 0,01 mm) genau bestimmt wird. Mit Hilfe einer Tabelle wird der gemessene Wert der tatsächlich im Ofen herrschenden Temperatur zugeordnet. Die Tabelle wird mitgeliefert. VE 15 St.

Abmessung: 20 mm ø, 7 mm Höhe

Best. Nr.	Typ	Brennbereich	Farbe
2900-15	ETH	850 - 1100°C	hellgrün
2900-20	LTH	970 - 1250°C	pink
2900-30	STH	1130 - 1400°C	grün



Digitalmikrometer Best. Nr. 2900



Digitalschieblehre Best. Nr. 2901



2900-20

2900-30

STICHWORTVERZEICHNIS

A			
Abdeckwachs	12	Glasurspecks	8
Abdreisen	144	Glimmerglasuren	84-85, 118
Abdreihilfe	194	Glockenständer	172, 174
Abdrehschlinge	135-142	Gold	121, 129
Abschneidedraht	148, 157	Goldpolierbürste	130
Absetzbecken	199	Goldradierer	130
Aerometer	153	Gummiringe	18
Anpastemittel	13-14	H	
Arbeitshandschuhe	168-169	Halsreifen	162
Aufbaumassen / -tone	19-29	Handschuhe, feuerfest	168-169
Aufbauwerkzeuge / -hilfsmittel	132-157	- Arbeits-	168
Aufglasurfarben	128-129	Henkel	162
Aufhänger	162-163, 166	Hitzeschutz	168-169
Ausgießer	166	Hohlstützen	170
B		Holzdrehteller	194-197
Behälter	190	Holztonroller	149, 151, 157
Beitel	258-264	I	
Biskuitkacheln	174	Irislüster	129
Bossiereisen	151	K	
Braunstein	7	Kachelausstecher	156
Brenner		Kachelmassen / -tone	20-27
- Gas	212-215	Kanthaldrath	174
- Öllampen	165	Kaltwachs	12
Brennhilfsmittel	170-174	Kettenverschlüsse	163
Brennkassette	170	Kevlarhandschuhe	168-169
Brennöfen	200-216	Kitte, feuerfest	13
- Raku	212-215	Kleber, feuerfest	13
- Steuerungen	216	- Panzer-	12
Broschennadeln	163	Kompressoren	192
Brunnenpumpen	164	Korken	162
Bücher	265-271	Korkpads	162
C		Kugelaufhänger	163
Chinapinsel	226-227	Kugelmühlen	198
Craqueléglasuren	83	Kugelständer	172
D		L	
Dekorfarben	122	Laboröfen	202
Dekorierwerkzeug / -hilfsmittel	143-157	Lampendocht	165
Dichtungsmittel	12	Lampenzubehör	167
Dochte / -halter	165	Latexmilch	12
Dosen	190	Lederriemen	163
Dreikantleisten	171	Literatur	265-271
Drehmassen	20-29	Lochschneider	146
Drehscheiben		M	
- elektrisch	194-197	Mahltpöfe	198
- Modellierböcke	189	Malmedien Glasuren, Dekorfarben	13-14
- Ränder-	188-189	Malöle	128-129
- Standränder-	189	Malwerkzeug / -hilfsmittel	147, 150, 157-159
Drehschienen	152-154	Maschinen	192-216
E		Maßhilfen	153
Edelmetallpräparate	129	Malhörner	147, 157
Eimer	190	Metallfüße	171
Einbauplatten	170	Metallsalze	121
Einbrennfarben	128-129	Messer	143
Einrichtung	198-199	Mischpaletten, Porzellan	130
Englische Tone	25-28	Modellierhölzer	132-135, 151-153
Engoben	30-32	Modellierpuppen	155
Essigausgießer	166	Modellierschlingen	135-142
F		Mörser	130
Fahrgestell f. Tonbehälter	190	Molochit	28
Farben	121-129	Mühlen	198
Farbkörper	123-126	N	
Faser-Paperclay	27	Natronwasserglas	18
Feinstaubmasken	155	Naturschwämme	147
Fertigmassen / -tone	25-29	Nebler	164
Flüssigengoben	119	O	
Flüssiggasuren	107-118	Ölausgießer	166
- 1020-1080°C	110-118	Öle für Aufglasurmalerei	128-129
- 1220-1260°C	108-109	Ofenplatten	170
Formenmodellgips	18	Ofenstützen	170
Formenseife	18	Oxide, färbende	7-8
Fritten	10-11	P	
G		Paperclay	27
Gießformen	175-187	Perlenständer	172-173
Gießformenschlösser	18	Pinsel	217-251
Gießmassen / -tone	16-17	Pinselseife	236
Gießnahtmesser / -reiniger	135, 139, 143	Pinselwascher	248
Gießwerkzeug / -zubehör	135-144	Plastikk Dosen	190
Gips	18	Plattenwalzen	199
Gipshalbkugeln / -schalen	175	Porzellan	
Gipsplatten	175	- plastische Massen	28-29
Glasurwerkzeug / -hilfen	149-150, 153, 157	- Trockenpulver	16
Glasuren	33-106	- Gießmassen	17
- 1020-1080°C	38-89, 110-118	Porzellanfarben	128-129
- 1140-1200°C	91-92	Porzellanfolie	29
- 1220-1280°C	93-106, 108-109	Porzellanmalerei	127-131
Glasurhilfsmittel	13-14	Porzellanmalöle	128-129
Glasurleim	13-14	Pulverglasuren	
		- 1020-1080°C	38-89
		- 1140-1200°C	91-92
		- 1220-1280°C	93-106
		Pulverengoben	30-32
		Pulvertone	9, 16
		Pumpen f. Zimmerbrunnen	164
		Q	
		Quarz	5
		R	
		Ränderscheiben	188-189
		Rakubrenner	212-215
		Rakuglasuren	33-35
		Rakuhandschuhe	169
		Rakumassen	22, 26-27
		Rakuöfen	212-215
		Rakuzubehör	168-169, 212-215
		Redoxfarben	120
		Regelgeräte	216
		Reparaturkitte, feuerfest	13
		Ritzmesser	143, 145, 157
		Rohstoffe	4-9
		Rundplatten	170
		S	
		Schamotte	28, 174
		Scheiben	
		- elektrisch	194-197
		- Modellierböcke	189
		- Ränder-	188-189
		- Standränder-	189
		Schlaghölzer	153
		Schneidebügel	148
		Schneidedraht	148, 157
		Schulton	20, 21
		Schutzkleidung	169
		Schwämme	147
		Siebe	149
		Sinterengoben	32
		Sgraffitowerkzeug	143
		Southern Ice Porzellan	29
		Sparstäbe	172
		Speckstein	252-253
		Specksteinwerkzeuge	254-264
		Spezialprodukte	12-13, 121
		Specks	8
		Spritzkabinen	198
		Spritzpistolen	193
		Spritzzubehör	192-193
		Stapelstützen	170
		Staubmasken	155
		Steuerungen	216
		Stellmittel	13-14
		Stopfen	162
		Stützen., Hohl-, Stapel-	170
		T	
		Teekannenhenkel	162
		Temperaturanzeige	174, 216
		Temperaturmessringe	174
		Thermoelemente	212-215
		Tjanting	150
		Tonabscheider	199
		Tone	9, 16-17, 19-29
		Tone, englische	25-28
		Tondichtungsmittel	12
		Tonroller	149, 151, 157
		Tonschneidebügel	148
		Tonschneider	198
		Topfroller	193
		Trennemulsion	18
		Trennmittel	18
		U	
		Ultraschall-Nebler	164
		Uhren und Uhrzubehör	160-161
		Unterlegefüße	171
		V	
		Verflüssiger	18
		Verschlüsse, Ketten-	163
		W	
		Waagen	191
		Werkzeuge	
		- Modellier-	132-135, 151-153
		- Dreh-	136-147, 151-154
		Z	
		Zangen	146, 156, 168
		Zeiger	161
		Zellulose	14
		Ziehklängen	151-154
		Ziffernblätter	161

LIEFER- UND ZAHLUNGSBEDINGUNGEN

Liefer- und Zahlungsbedingungen

Allgemeines

Durch Auftragserteilung werden unsere nachstehenden Liefer- und Zahlungsbedingungen, falls nicht anders vereinbart, Vertragsbestandteil und schließen Einkaufsbedingungen der Abnehmer aus. Dies gilt auch, wenn wir abweichende Bedingungen oder Gegenbestätigungen des Käufers, denen wir hiermit grundsätzlich widersprechen, nicht ausdrücklich ablehnen. Abbildungen, Analysen sowie Angaben über Maße und Gewichte, Frachten usw. sind unverbindlich. Irrtümer und technische Fehler oder Fehler bei der Preisauszeichnung im Katalog bleiben vorbehalten.

Falls einzelne Klauseln unserer Bedingungen durch gesetzliche Bestimmungen ungültig werden, so bleiben die übrigen Bedingungen davon unberührt.

Wiederverkäufer können unsere Ware an weitere Wiederverkäufer nur mit unserem schriftlichen Einverständnis verkaufen. Abweichungen hiervon führen zu Regreßansprüchen.

Preise und Angebote

Unseren Einkaufsvorteil als Großabnehmer bei unseren Lieferanten geben wir an unsere Kunden weiter. Die hieraus resultierenden günstigen Preise auf dem Großhandel-Level (Preisangabe netto, ohne Mehrwertsteuer), ermöglichen jedoch keine weitergehenden Nachlässe. Beachten Sie aber bitte bei vielen Artikeln unsere noch günstigeren, gestaffelten, mengenabhängigen Verkaufspreise. Die fett angegebenen Preise verstehen sich brutto, d.h. mit Umsatzsteuer. Die aufgeführten Angebote gelten, falls nicht anders vereinbart, freibleibend und unverbindlich. Verpackungs- und Versandkosten gehen, falls nicht schriftlich anders vereinbart, zu Lasten des Käufers.

Erfüllung und Versand

Der Versand geschieht auf Gefahr des Käufers auch bei frachtfreier Lieferung. Das bedeutet, daß Ansprüche wegen Beschädigung gegen Paketdienst, Spedition oder Post nur vom Empfänger gemacht werden können. Daher ist vor der Annahme der Sendung zu prüfen, ob diese unbeschädigt ist. Beanstandungen sind umgehend auf dem Übernahmeprotokoll, der für die Transportdienstunternehmen bestimmt ist, zu bestätigen. Anderenfalls leisten die Transportdienstunternehmen keinen Schadenersatz.

Versicherungen erfolgen nur auf Verlangen und Kosten des Käufers. Mangels Versandvorschriften wählen wir nach bestem Ermessen die billigste Versandart. Nicht abgenommene Ware lagert auf Kosten und Gefahr des Käufers. Waren bis zu 30 kg pro Paket werden durch den Paketdienst frei Haus angeliefert: die Versandkosten werden gesondert bei Rechnungsstellung aufgeführt.

Beanstandungen

Unvorhergesehene Ereignisse, die außerhalb unserer Einwirkungsmöglichkeiten liegen, verlängern die Lieferzeit angemessen. Hieraus können keine Entschädigungsansprüche hergeleitet werden.

Der Käufer hat die gelieferte Ware unverzüglich nach Empfang zu untersuchen und wenn sich ein offensichtlicher qualitativer oder quantitativer Mangel zeigt, diesen innerhalb einer Ausschlussfrist von 8 Tagen ab Empfang der Leistungen zu rügen.

Haftung

Wir haften nur für vorsätzliche und grobfahrlässige Verletzungen unserer vertraglichen Pflichten. Im Falle unserer Haftungspflicht kann der Käufer Ersatzlieferung bzw. Nachbesserung von mangelhafter Ware oder Nachlieferung fehlender Ware innerhalb einer angemessenen Frist verlangen und sofern dies fehlschlägt, den Kaufpreis entsprechend reduzieren oder vom Vertrag zurücktreten.

Weitergehende Ansprüche, insbesondere solche auf Ersatz von Folgeschäden wie auch von Schäden, die durch unsachgemäßen Gebrauch unserer Waren oder Nichtbeachtung unserer Verwendungsvorschriften entstehen, sind ausgeschlossen. Wir haften ferner nicht für entgangenen Gewinn oder für irgendwelche Vermögensschäden des Käufers bzw. Bestellers.

Preisänderungen, Liefermöglichkeiten, Druckfehler, Darstellungsfehler von Abbildungen, Produktbeschreibungen oder sonstige Irrtümer bleiben vorbehalten.

Zahlung

Zahlungsziel: **sofort netto ohne Abzug**

Rechnungen sind, soweit nicht anders vereinbart, sofort nach Empfang der Ware ohne Abzug fällig. Erstbesteller und Kunden aus dem Ausland werden grundsätzlich nur gegen Vorkasse beliefert. Der Versand aller Lieferungen bleibt uns in jedem Fall gegen Vorkasse vorbehalten. Bei Überschreitung der Zahlungsfrist dürfen wir, ohne daß es einer Inverzugsetzung bedarf, vom Fälligkeitstag an zum Ausgleich der uns entstandenen Nachteile, Verzugszinsen in Höhe von 4% über dem jeweiligen von der Europäischen Zentralbank bekannt gegebenen Basiszinssatz berechnen. Ferner werden alle durch Zahlungserinnerungen und Mahnungen entstandenen Kosten in Rechnung gestellt. Bei Zahlungsverzug werden alle offenstehenden, noch nicht fälligen Forderungen ohne jeden Abzug sofort zahlbar.

Eigentumsvorbehalt

Die Ware wird erst nach völliger Bezahlung Eigentum des Bestellers. Verpfändung und/oder Sicherheitsübereignung von uns gelieferter Ware vor vollständiger Zahlung ist nicht gestattet.

Bei Zahlungen in Wechseln oder Schecks erlischt unser Eigentumsvorbehalt erst nach vollständiger Einlösung der Papiere und Begleichung der Nebenkosten.

Erfüllungsort und Gerichtsstand

Erfüllungsort für unsere Lieferungen sowie für die Zahlungen ist Essen. Gerichtsstand ist Essen.

© Nachdruck und / oder Vervielfältigung dieses Kataloges, Abbildungen etc., auch auszugsweise ist nicht gestattet. Nichtbeachtung wird strafrechtlich verfolgt.

Rohstoffe • Tonmassen • Porzellan • Engoben • Glasuren • Dekorfarben
Farbkörper • Gipsformen • Werkzeug • Hilfsmittel • Speckstein
Keramische Geräte & Maschinen • Brennöfen
Töpferscheiben • Fachbücher



BSZ Keramikbedarf GmbH

Manderscheidtstr. 90 • 45141 Essen

Tel. 0201/ 2 99 66

Fax 0201/29 74 44

info@bsz-keramikbedarf.de

www.bsz-keramikbedarf.de